

Fra: david@sjoen.no
Sendt: 01.11.2022 10:43:08
Til: Sentralarkivet <postmottak@karmoy.kommune.no>
Emne: Søknad om dispensasjon vedr. varmepumpe

Eiere: David Andreas Sjøen og Margitta Starck Sjøen

Adresse: Halvorsbakken 4

Gnr./bnr.: 57/441

Vi har det siste året hatt veldig høye strømutfgifter. Mellom januar og september d.å. brukte vi 34.924 kWh (elbil unntatt), og betalte kr. 64.201 etter støtte, inkl. elbil (113.857 før støtte). Dette er ikke et utgiftsnivå vi kan leve med i lengden, og vi må ta grep skal vi kunne bo her.

Huset er isolert med 10 cm av forrige eier i forbindelse med oppussing rundt 2005/2006, men det har en del store glassflater med enkle ruter, særlig i første etasje. Hovedkilden til forbruket er oppvarming, men den største "synderen" er husets vannbårne varmeanlegg. Dette var opprinnelig tilknyttet en varmepumpe, men denne var defekt da vi kjøpte huset, og har ikke vært i drift på noen år. Vi regner med å kunne halvere strømforbruket vårt ved å installere en ny luft/vann-varmepumpe. Dessuten vil vi installere smartstyring av den vannbårne varmen, noe som vil kunne redusere forbruket ytterligere.

Det er imidlertid slik at der den gamle varmepumpa stod ifølge fagfolk ikke er et egnet sted. Vi har sammen med disse sett på forskjellige alternative plasseringsmuligheter der en ny varmepumpe ikke ville vært synlig fra offentlig tilgjengelig sted, men ingen av disse er godt egnet, ei heller på balkongen foran huset.

Vi står da igjen med to alternativer, begge på vestsiden av huset mot Halvorsbakken. Disse er nærmere beskrevet nedenfor. Vi søker derfor om dispensasjon for minst ett av disse. Håper på en velvillig og rask behandling av søknaden.

Mvh

David A. Sjøen

VARMEPUMPE

Varmepumpa er en NIBE AMS 10-8. Den er 88 cm bred og 75 cm høy (ca. 120 cm med nødvendig stativ). Fargen er nøytral grå.

AMS 10-8

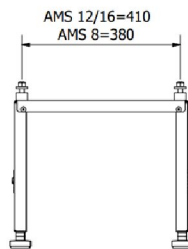
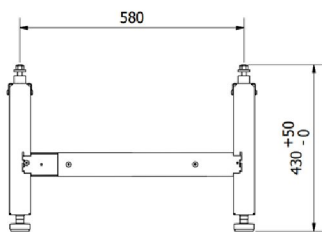
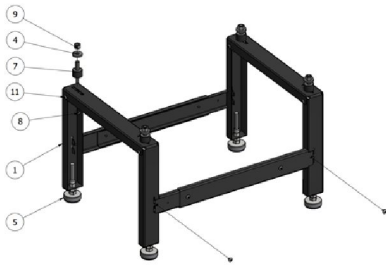
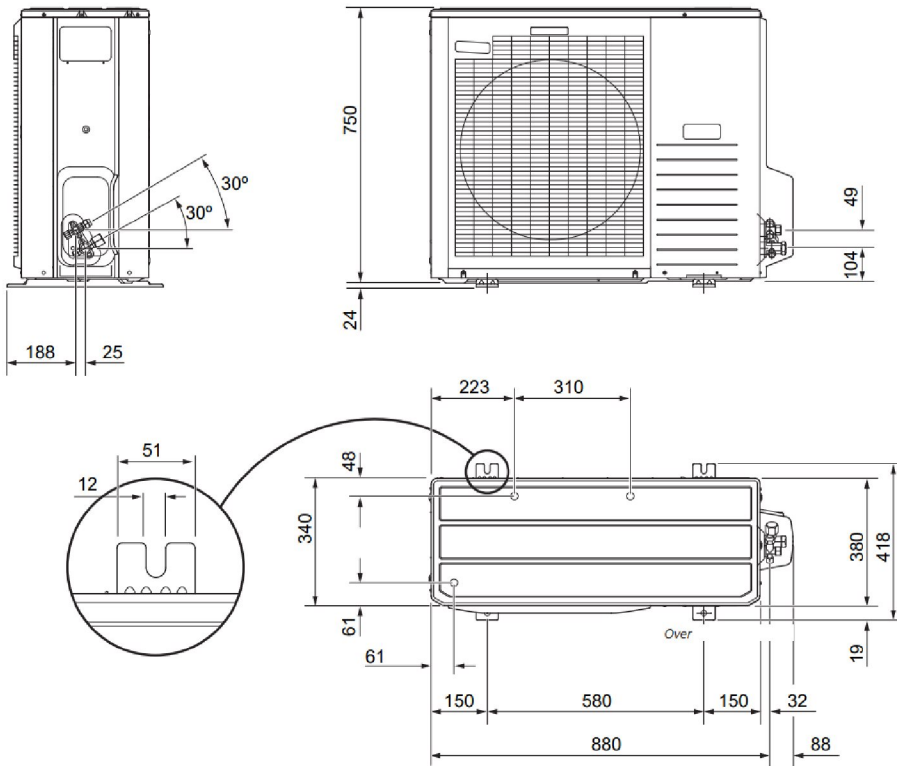

AMS SERIES 8/12/16kW

KARTUTSNITT

Huset er markert.

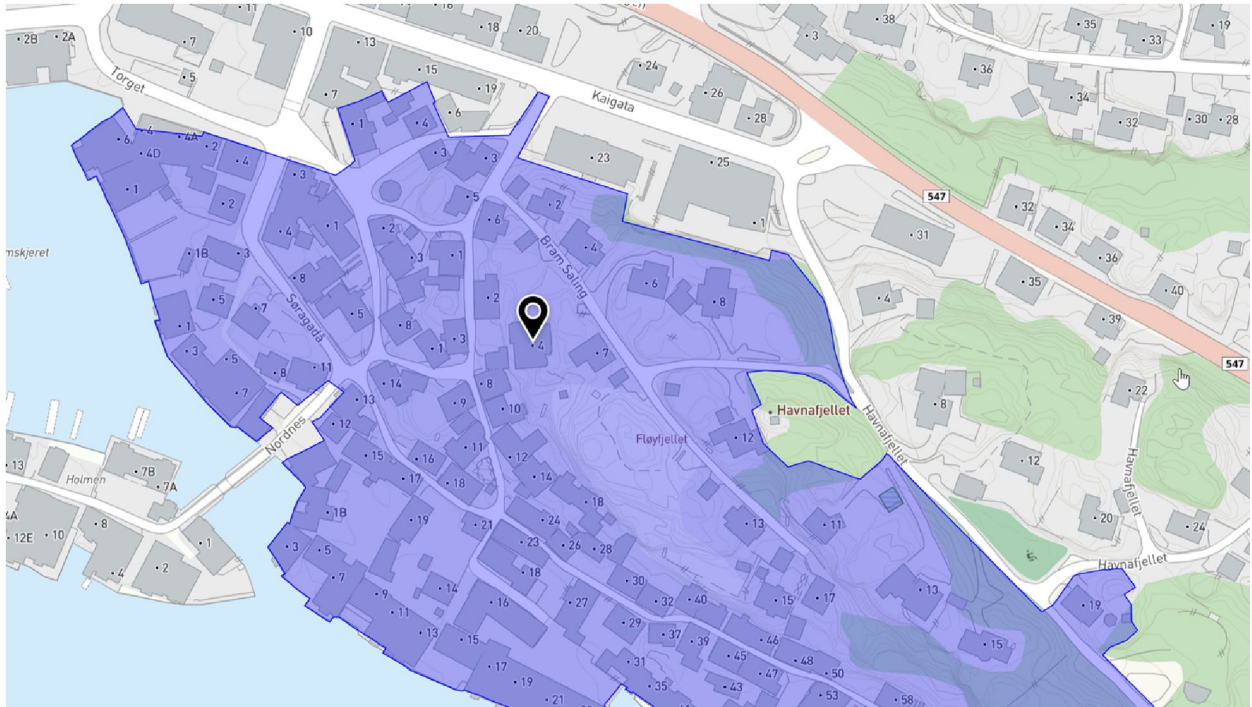

KOMMENTAR ANG. BEGGE ALTERNATIVENE

Eføyen foran huset er kraftig skåret tilbake i vår/sommer. Denne kan vi la vokse litt igjen, og da vil varmepumpa i stor grad kunne bli skjult. Se bilde fra august 2019 nedenfor.



ALTERNATIV 1

Kortsiden mot Halvorsbakken

Den øverste eska er 88 cm bred, og total høyde er 120 cm.







ALTERNATIV 2

Langside mot Halvorsbakken





