

Beredskapsplan 2023

Arrangement på Kaien

Innhold:

Beredskapsplan
Kontaktinformasjon
ROS analyse
Kart telt på Kaien
Kart festivalområdet på Kaien
Kart evakueringsoversikt for Kaien
Kart skiltplan for arrangementet

Beredskapsplan

Innledning

Fiskeridagene har nå vært avholdt i 26 år. Det er i hovedsak de samme personene fra Karmøy Røde Kors og Åkrehamn Kystmuseum som har deltatt i arrangementskomiteen. Dette gjør at vi har et godt grunnlag for å identifisere mulige farer og risikoer.

Som rettleider i sikkerhetsarbeidet har Fiskeridagene brukt publikasjonen «*Veileder for sikkerhet ved store arrangementer*»¹ der dette har vært relevant ut fra arrangementets størrelse og omfang.

Dimensjonering av publikumsantall

Det er kveldsarrangementene som er lagt til grunn for denne beregningen. Dette på grunn av at det er da området er inngjerdet for adgangskontroll. På dagtid er områdene åpne med fri entre.

Festivalområdet på Kaien har et stort telt («Storateltet») med et bruttoareal på 396 m² og innvendig areal på praktisk 350 m² samt et mindre telt («Litlateltet») med et bruttoareal på 180 m² og innvendig areal på praktisk 165 m². Totalt utgjør det innvendige arealet da 515 m². Avstanden fra boder/telt til eksisterende byggverk er minst 2 meter.

Det vil være satt opp benker av type «parkbenker» i teltene. Disse benkene er vurdert som stødige og vil ikke kunne velte ved bruk. Benkene er arrangert slik at det er minst 1,2 meter passasje mellom disse.

Benkene vil oppta ca. 40 % av arealene (206 m²). Ut ifra benkenes utførelse og blanding av benker og frie arealer, legges det til grunn en kapasitet på 1,0 m² per person ved bordene. For ståplasser i de åpne områdene (309 m²) i teltene er det lagt til grunn 0,6 m² per person.

Beregning av publikum:

- Benker 206 m² / 1,0 = 206 personer
- Ståplasser: 309 m² / 0,6 = 515 personer
- Totalt beregnet antall er da 721 personer.

Teltvegger vil være åpne inn mot festivalområdet og publikum vil vandre mellom telt, utvendige røkeplasser og toaletter. På grunnlag av dette settes samlet kapasitet til 700 personer innendørs i teltene på Kaien.

¹ «*Veileder for sikkerhet ved store arrangementer*», Direktoratet for samfunnssikkerhet og beredskap (DSB) 2013.

Det inngjerdede Festivalområdet har et samlet areal på ca. 1500 m² på Kaien. Etter å ha trukket ut telt og andre «bundne» areal, har man tilbake ca. 600 m² med publikumsareal.

Kapasitet her vil, med 0,6 m² per person, kunne tillate 1000 personer. Dette vurderes som urealistisk høyt i forhold til forventet besøk, vakthold, toaletter og «væravhengighet». Antallet personer utendørs settes derfor til 300 personer.

Disse vurderinger gir et samlet publikumsantall på totalt ca. 1000 personer ved kveldsarrangementene.

Inngang

De fleste billettene er forhåndsøst gjennom et billettforetak. Ved en bemanning på 6 personer ved inngangen, vil kapasitet være 600 personer i timen. Publikums ankomst vil normalt strekke seg over to til tre timer.

Vakthold

Vakthold på kveldstid vil bestå av inngangskontroll, sanitetspersonell, streifvakter utenfor gjerdene, streifvakter inne på området, ordensvakter, brannvakter og scenevakter. Totalt vil det være ca. 30 servicepersonell på kveldstid i området. Det vil også være en vaktleder som er ansvarlig for alle vaktmannskapene og som har kontakt med folkene via radio.

Når det gjelder vakthold på dagtid så er det 6 personer som har sanitetsvakt, ordensvakt og brannvakt på området. På nattetid er det 4 personer som holder oversikt over området, og som rydder i festivalområdet.

Evakuering

1000 personer inne på festivalområdet vil kreve 11 meter evakueringsåpning fordelt på 7 punkter. Dette ansees som oppnådd, da det er evakueringsplaner som innbefatter at man tar bort gjerdene. Disse flyttes til side, og man oppnår ca. 70 meter evakueringsåpning.

«Storateltet» vil ha evakuering på en langside (25 m) og en kortside (8 m) som samlet gir en evakueringsåpning på 33 meter. «Litlateltet» vil ha en evakuering på en langside (10 m) og en kortside (8 m) som samlet gir en evakueringsåpning på 18 meter. Evakueringsområdene leder ut i store og frie arealer. Det er ikke beregnet evakuering mot kailinje.

Ved en eventuell evakuering av området vil vi prøve å få ledet de evakuerte mot vest hvis mulig. Dette på grunn av utrykningskjøretøy og utrykningsmannskap som vil komme i hovedsak nedover Rådhusveien.

Det er ikke vurdert tid på evakuering, men den antas å ligge innenfor 8 minutt fra evakueringsmelding gis.

Andre forhold

Det er tatt hensyn til toalettkapasitet og profil på arrangement.

Underholdning i «Litlateltet» og «Storateltet» er to fokuspunkt på området. Matsserveringen utenfor teltene er et tredje fokuspunkt. Erfaringsmessig fordeler publikum seg over hele det inngjerdete området. Dårlig vær kan medføre at større deler av publikum søker innendørs i teltene. Det er laget en egen beredskapsplan for arrangement ved Åkrehamn Kystmuseum.

Kart

Kart 1 viser teltene og hvor barer og bord er plassert. Utgangene er merket med grønn strek og merket ut. Det er også utgangsløys (elektrisk) på de normale utgangene, samt merket nødutganger med nødutgangsskilt (fluoriserende). Brannslukkere er plassert hvor de røde punktene på tegningen vises. I barene er det personell som er opplært til å bruke disse. Det er også plassert brannslukkere ved miksepult og ved scenen. Her er det vaktene som betjener disse.

Kart 2 viser festivalområdet som det ser ut på kveldstid med gjerder markert i blått. I kartet er nødutgangene merket med gule piler. Det er vaktene ved disse plassene som har ansvar for å åpne nødutgangene, og vaktene er utstyrt med kraftig avbiter og/eller kniv for å gjøre dette så raskt som mulig.

Kart 3 viser plassering av Tivoli på kaien. Tivoliområdet på Kaien vil bli sikret for trafikk med sperringer. Vi vil omregulere trafikken slik som vist på vedlagte skisse. Dette vil bli utført i samsvar med Driftsavdelingen i Karmøy kommune.

Kart 4 viser mulige evakueringsveier for området.

Kart 5 viser skiltplan for arrangementet.

Åpningstider

Fiskeridagene i Åkrehamn har åpent fra ca. 10.00 til ca. 02.00 om natta. Normalt vil bodene åpne fra samme tidspunkt og stengetid for kveldsarrangementer vil være en halv time etter skjenkestopp.

Konklusjon

- Basert på ovennevnte punkter konkluderes det med at 1000 personer er et forsvarlig antall publikum på kveldsarrangementene.
- Det bør ikke selges mer enn 700 billetter på forhånd.
- Hvis det er fint vær (ikke regn) kan man selge ytterlige 300 billetter ved inngangen.

Kontaktinformasjon

Fiskeridagene i Åkrehamn	Telefon
Vakttelefon for Fiskeridagene	988 02 666
Leder av Fiskeridagene (Bjarne Lund)	911 78 169
Offentlige etater	
Politi	02800 el. 112
Brann	110
Akutt legehjelp	113
Legevakt Åkrehamn	116117

Risiko og sårbarhetsanalyse (ROS-analyse)

Forhold og momenter som kan medføre risiko, farer og problemer	Stor mulighet	Middels mulighet	Liten mulighet	Død	Varig skade	Liten skade	Produkt	Prioritet
	3	2	1	3	2	1		
Feilparkerte kjøretøy - sperrer tilkomst	x			x			9	1
Publikum presser seg inn i telt	x			x			9	2
Fall i sjøen - festivalområdet		x		x			6	3
Personskade festivalområdet	x				x		6	4
Ordensforstyrrelser festivalområdet	x				x		6	5
Brann i boder	x				x		6	6
Sammenstimling foran scene under konsert		x		x			6	7
Værfenomen - telt raser sammen		x		x			6	8
Personskade fiskekonkuransen	x				x		6	9
Brann i lyd / lys utstyr		x			x		4	10
Brann i båter - kaiområdet		x			x		4	11
Brann i bebyggelse - festivalområdet		x			x		4	12
Fall i sjø - fiskekonkuransen		x			x		4	13
Personskader på tivoli		x			x		4	14
Brann i barer			x		x		2	15
Brann i elektrisk anlegg/byggeskap		x				x	2	16

Tiltaksplan

Arrangement		Fiskeridagene i Åkrehamn	
Deltatt i utarbeidelse		John Roger Midtun, Per Olav Stange, Øystein Bauge	
Dato		torsdag 14. juli 2011	
Plan gjelder for perioden		2011 ->	
Risiko nr.	Forhold som kan medføre risiko	Tiltak	Ansvarlig
1	Feilparkerte kjøretøy - sperrer tilkomst	2 vakter har som oppgave å holde Strandaveien åpen for utrykningskjøretøy/nytte. 4 vakter streifer ute og kontrollerer Øyavegen. Ved feilparkering skal eier/fører av bil forsøkes oppspurt. Vaktleder vurderer å få rekvirert borttauing vha Politi.	vaktleder
2	Publikum presser seg inn i telt	Ved åpning av teltvegger skal det være mulighet for å gå "gjennom" teltet. Hvis teltåpning er redusert, må det stå en vakt som kontrollerer pågangen ved hver åpning.	vaktleder
3	Fall i sjøen - festivalområdet	Festivalområdet må sikres godt mot sjø. Gjerder skal kontrolleres jevnlig at de er inntakt og stødige. (tåler litt press av person) På kveldsarr. skal båt bemannes og det holdes god utkikk langskaileinjer. Ved fall i sjø, startes opplukking uten opphold, og det gis beskjed til vaktleder.	vaktleder båtmannsk.
4	Personskade festivalområdet	Glassflasker tillates ikke. All drikke skal i plastbeger. 2 sanitetspersonell er til stede hele tiden. Disse gir adekvat behandling ift skadens omfang. Ved videre behandling brukes legevakt og evt. AMK.	vaktleder / barbetjening
5	Ordensforstyrrelser festivalområdet	Det skal til enhver tid være nok vakter på området. Inngangsområdet er kritisk. Det må være streifvakter inne på området som har kontroll på "stemningen". Forstyrrelser forsøkes løst. Evt. Politi kontaktes av vaktleder.	vaktleder
6	Brann i boder	Boder der det brukes varme/elektrisitet skal ha egnet håndslukker. Opplæring i bruk må gis før oppstart. Boder kontrolleres av vaktleder ved påtropp.	vaktleder inneha- ver utleieansv
7	Sammenstimling foran scene under konsert	I hovedtelt står det to vakter oppe ved scene. Vurderer situasjon og trengsel fortløpende. Flere vakter kan tilkalles ved behov. Hvis situasjon kommer ut av kontroll, stoppes musikken. I lite telt vil det også være vakt, samt at musikanter selv vurderer situasjonen.	vaktleder musikanter
8	Værfernomen - telt raser sammen	Arrangementsleder følger værmeldinger. Det er vind kombinert med åpne teltvegger som er kritisk. Arr. Leder og vaktleder skal vurdere situasjonen fortløpende og vurdere tiltak, evt stoppe arrangement.	arr. leder vaktleder
9	Personskade fiskekonkuransen	Følgebåt skal være på "fiskefelt" Kontaktes på maritim kanal 16 eller mobiltelefon. Mannskap på følgebåt gir adekvat behandling ift skadens omfang. Ved videre behandling brukes legevakt og evt. AMK. Ved behov kontaktes HRS.	båtmannsk. vaktleder
10	Brann i lyd / lys utstyr	Det benyttes profesjonell leverandør av lyd og lysutstyr. Disse har eget ansvar for den tekniske oppbygging/HMS. Det skal være håndslukker plassert ved miksepulter og scene. Instruksjon for bruk gis til dedikerte vakter før oppstart.	arr. leder vaktleder
11	Brann i båter - kaiområdet	Streifvakter og båtmannskap holder utkikk etter røykutvikling/flammer. Båt er utstyrt med pumpe og strålerør. 110 og vaktleder varsles. Livredding og slokking iverksettes. Pumpe testes ved påtropp.	vaktleder båtmannsk.
12	Brann i bebyggelse - festivalområdet	Streifvakter holder utkikk etter røykutvikling/flammer. 110 varsles av vaktleder. Vaktleder vurderer evakuering av festivalområdet. Fri tilkomst må sikres for brannmannskaper.	vaktleder
13	Fall i sjø - fiskekonkuransen	Redningsvestet skal brukes av deltagerne. Følgebåt vil bidra med å plukke opp. Førstehjelp og videre oppfølging vurderes. Vaktleder informeres.	arr. leder vaktleder båtmannsk.
14	Personskader på tivoli	Tivoli er selv ansvarlig for sikkerhet på egne attraksjoner. Dokumentasjon på godkjenning skal kunne forevises. Ved skader ytes førstehjelp av sanitetspersonell. Videre oppfølging av legevakt og AMK vurderes. Politi skal varsles der skade knyttes til tivoliets attraksjoner.	arr. leder vaktleder
15	Brann i barer	Tappeutstyr og kjøleskap leveres og monteres av profesjonell aktør. Håndslukker skal plasseres i hver bar. Opplæring i bruk skal gis før oppstart. Kontrolleres av vaktleder ved påtropp.	arr. leder barbetjening vaktleder
16	Brann i elektrisk anlegg/byggeskap	Arrangementskomite utpeker egen ansvarlig for fordeling av strøm på festivalområdet. Kun denne person skal henge på last på nettet. Ved varmeutvikling eller brann skal nedstenging og evt slokking iverksettes. Det skal til enhver tid være en instruert person til stede som kan kople ut anlegget/gjøre det spenningsfritt.	arr. leder vaktleder elektroansv.

Kart 1 - Telt på Kaien

- - Slukkeutstyr

Storatellet

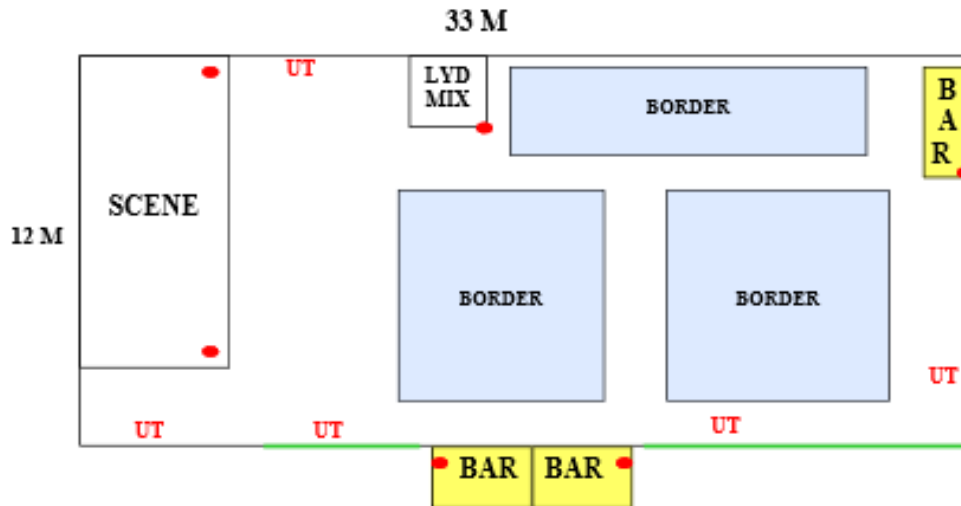

Litlatellet

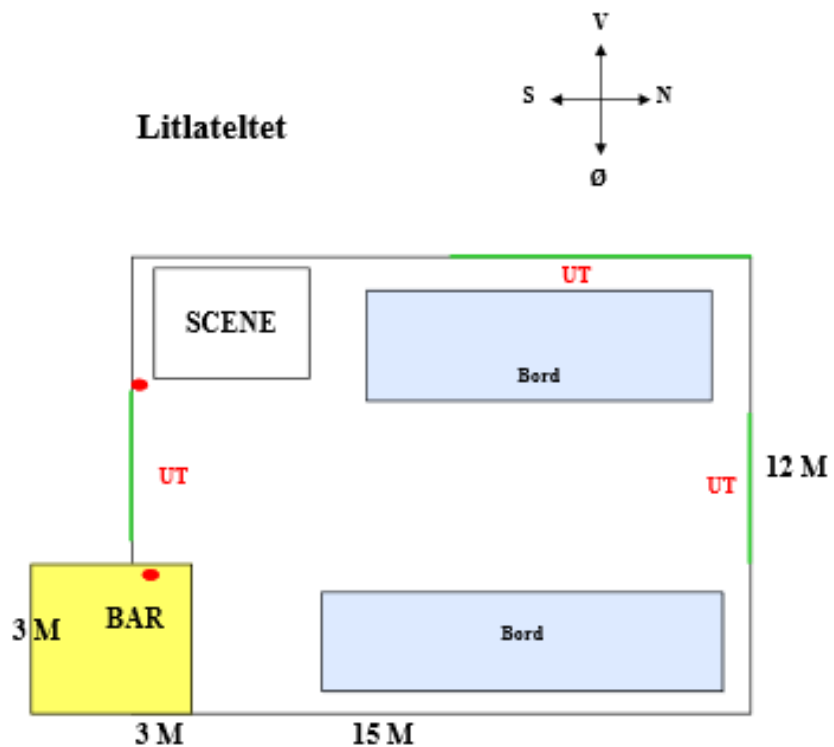

Kart 2 - Festivalområdet på Kaien

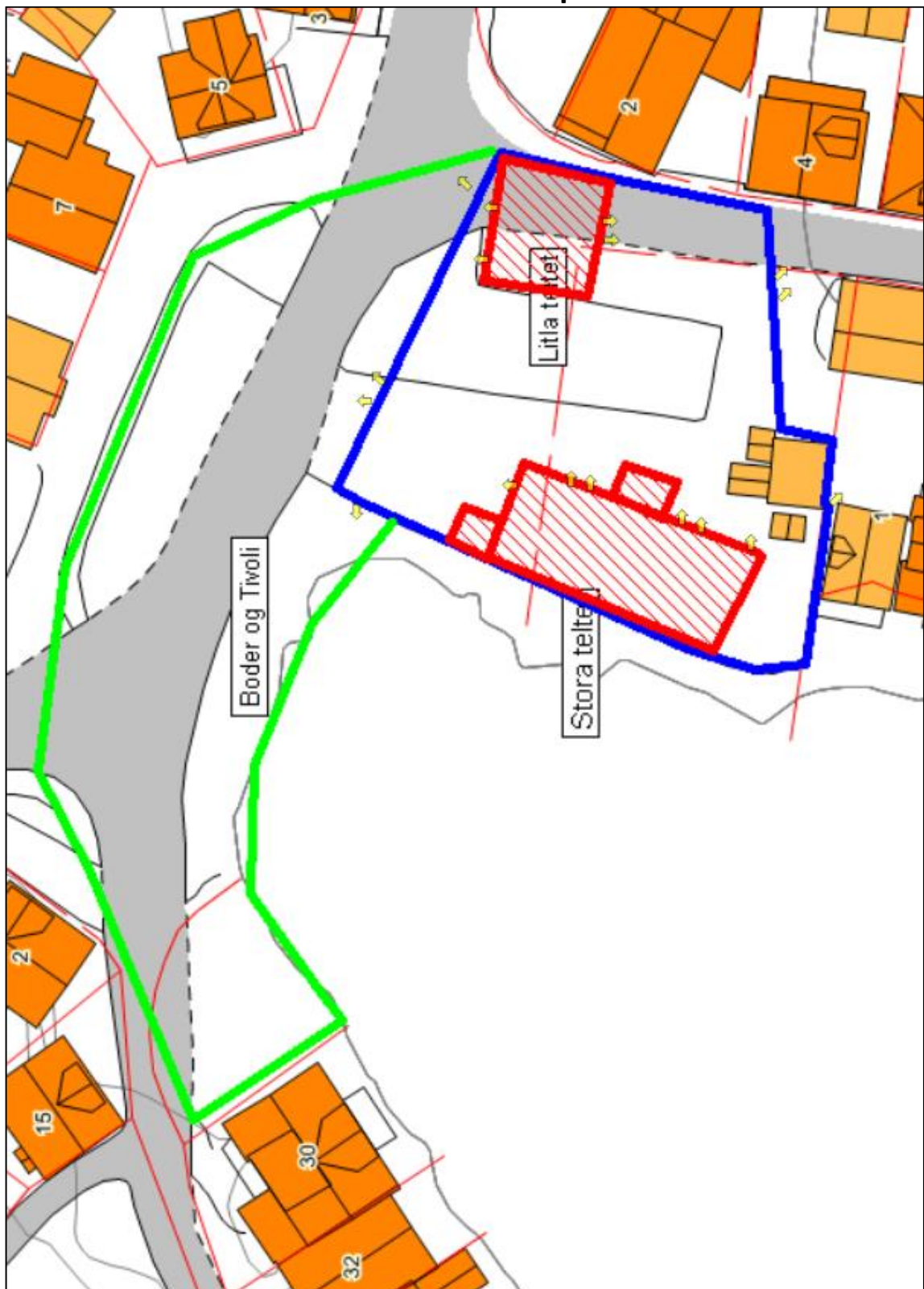

Kart 3 – Plassering av Tivoli

Plassering av Tivoli på Kaien er vist i blått i kartet under.
Omkjøringen for Øyavegen er vist i rødt.



Kart 4 - Evakueringsplan for Kaien

Ved en eventuell evakuering så bør en søke å lede alle vestover i retning Trålbøteriet på grunn av at utrykningskjøretøy vil antakelig komme fra øst ned Rådhusgata. Evakuering mot vest vil hindre at utrykningsmannskap får mange personer imot under utrykning.



Kart 5 - Skiltplan for Fiskeridagene i Åkrehamn



Kryss og utkjørsler blir holdt åpne med god sikt, og det sørges for at parkering av kjøretøy ikke er til hinder for nødvendig trafikk. Skiltplan for området avtaler vi som før med arbeidsleder for veg ved kommunens driftsavdeling.

Stengte strekninger

1. Strandavegen som anvist i kart med rød linje
2. Rådhusvegen som anvist i kart med rød linje
3. Øyavegen som anvist i kart med rød linje

Stengte vegstrekninger skiltes i begge ender med skilt 306.1 «Forbudt for motorvogn».

Underskilt 713 «Vegviser» med henvisning til kompenserende omkjøringstrase markert med blå linje i kart.

Omkjøringstrase

1. Skiltes med skilt 713 «Vegviser» som anvist med ref. 4 i kartet.
2. Omkjøringstraser skiltes med skilt 372 «Parkering forbudt» som anvist med ref.5 i kartet. Avstand mellom skilt maks. 100 meter og etter vegkryss.

Skiltbehov

- 306.1 «Forbudt for motorvogn» - 6 skilt
- 372 «Parkering forbudt» - 5 skilt
- 713 «Vegviser» - 8 skilt

Der eksisterende skilter bryter med intensjon i plan/kart vil disse bli tildekket med sort plast.