

Utforming privat avkjørsel

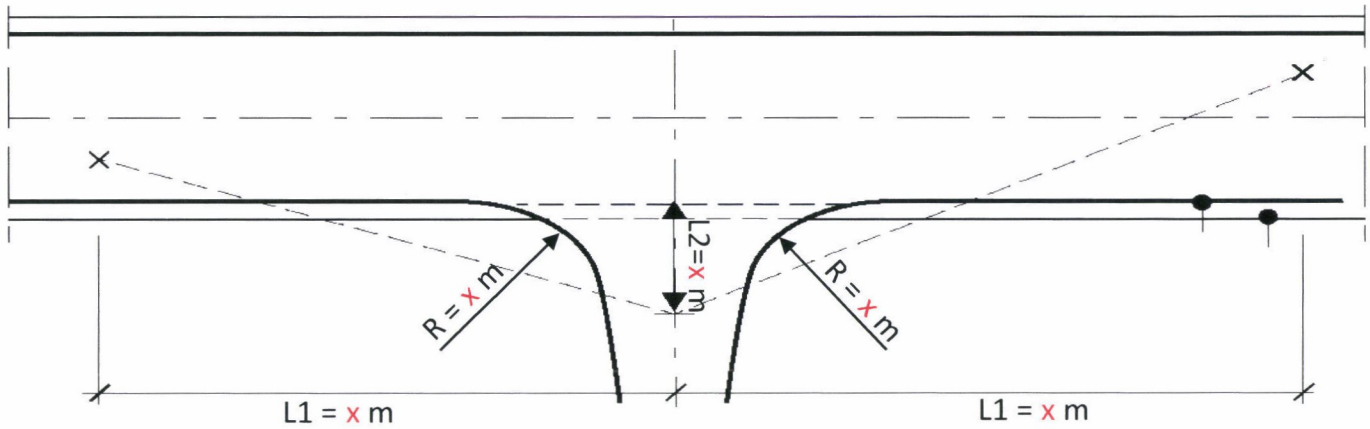

Innenfor sikktrekanten, $L2 = x$ meter inn i avkjørselen og $L1 = x$ meter til venstre og høyre, skal eventuelle sikthindringer ikke være høyere enn 0,5 meter over primærvegens kjørebanelnivå. Planet mellom øyepunkt i avkjørselen og kjørebanelnivå i primærvegen skal være fritt for sikthindringer.

Vertikal linjeføring

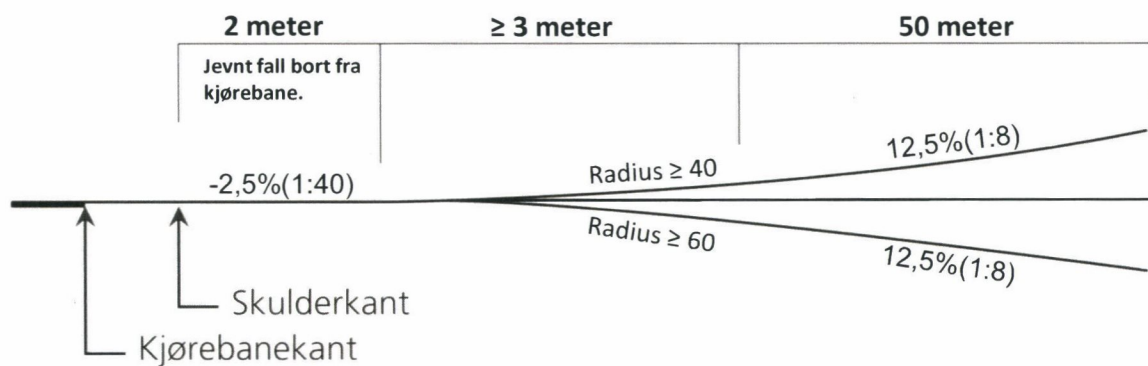

På de første 2 m fra vegkanten, bør avkjørselen ha et jevnt fall fra vegkant på -2,5 % (1:40). På de neste 3 m bør avkjørselen ha en naturlig overgangskurve til avkjørselens videre forløp.

På de nærmeste 50 m fra vegen bør avkjørselen ha fall eller stigning på maksimalt 12,5% (1:8).