



Kvittering for nabovarsel

Søker: KNURVIK ODD RAGNAR
Altinnreferanse: AR579701312

Eiendom/byggested

Adresse: Skrevegen 478, Karmøy , 5541 KOLNES
Kommune: Karmøy

Gårdsnr.:	Bruksnr.:	Festenr.:	Seksjonsnr.:
117	104	0	0

Følgende vedlegg er sendt med nabovarselet:

Vedleggstype:	Filnavn:
Nabovarsel	Nabovarsel.pdf
Situasjonsplan	Situasjonskart_A4S_22.11.2023_18.07.pdf
Annet	lasering av renseanlegg i forhold til bolig.png
TegningNyFasade	Tegninger Etter 20.10.23 pdf[461].pdf
TegningNyttSnitt	Tegninger Etter 20.10.23 pdf[461].pdf

Følgende naboer har fått sending av nabovarsel med tilhørende vedlegg:

Eier/fester av naboeiendom: KARMØY KOMMUNE

Adresse:	Gårdsnr.:	Bruksnr.:	Festenr.:	Seksjonsnr.:
	117	13	0	0

Nabovarsel sendt via: Fellestjenester Bygg

Nabovarsel sendt: 22.11.2023 18.45.12

Eier/fester av naboeiendom: AADNE OLSEN

Adresse:	Gårdsnr.:	Bruksnr.:	Festenr.:	Seksjonsnr.:
	117	17	0	0

Nabovarsel sendt via: Fellestjenester Bygg

Nabovarsel sendt: 22.11.2023 18.45.14

Eier/fester av naboeiendom: ARTUR S KEDZIERSKI

Adresse:	Gårdsnr.:	Bruksnr.:	Festenr.:	Seksjonsnr.:
Skrevegen 480, 5541 KOLNES	117	106	0	0

Nabovarsel sendt via: Fellestjenester Bygg

Nabovarsel sendt: 22.11.2023 18.45.16

Eier/fester av naboeiendom: TROND AMUNDSEN

Adresse:	Gårdsnr.:	Bruksnr.:	Festenr.:	Seksjonsnr.:
Skrevegen 476, 5541 KOLNES	117	108	0	0

Nabovarsel sendt via: Fellestjenester Bygg

Nabovarsel sendt: 22.11.2023 18.45.18

Eier/fester av naboeiendom: EVA MARIANN H AMUNDSEN

Adresse:	Gårdsnr.:	Bruksnr.:	Festenr.:	Seksjonsnr.:
Skrevegen 476, 5541 KOLNES	117	108	0	0

Nabovarsel sendt via: Fellestjenester Bygg

Nabovarsel sendt: 22.11.2023 18.45.20

Eier/fester av naboeiendom: ODD PETTER HAUGEN

Adresse:	Gårdsnr.:	Bruksnr.:	Festenr.:	Seksjonsnr.:
Skrevegen 466, 5541 KOLNES	117	118	0	0

Nabovarsel sendt via: Fellestjenester Bygg

Nabovarsel sendt: 22.11.2023 18.45.22

Eier/fester av naboeiendom: ARNHILD MILJETEIG HAUGEN

Adresse:	Gårdsnr.:	Bruksnr.:	Festenr.:	Seksjonsnr.:
Skrevegen 466, 5541 KOLNES	117	118	0	0

Nabovarsel sendt via: Fellestjenester Bygg

Nabovarsel sendt: 22.11.2023 18.45.24

Eier/fester av naboeiendom: NILS PEDERSEN

Adresse:	Gårdsnr.:	Bruksnr.:	Festenr.:	Seksjonsnr.:
	117	127	0	0

Nabovarsel sendt via: Fellestjenester Bygg

Nabovarsel sendt: 22.11.2023 18.45.26

Eier/fester av naboeiendom: AGNES LANDE

Adresse:	Gårdsnr.:	Bruksnr.:	Festenr.:	Seksjonsnr.:
	117	127	0	0

Nabovarsel sendt via: Fellestjenester Bygg

Nabovarsel sendt: 22.11.2023 18.45.28

Eier/fester av naboeiendom: HILMAR PEDERSEN

Adresse:	Gårdsnr.:	Bruksnr.:	Festenr.:	Seksjonsnr.:
	117	127	0	0

Nabovarsel sendt via: Fellestjenester Bygg

Nabovarsel sendt: 22.11.2023 18.45.30

Eier/fester av naboeiendom: GUNNULV VÅGE

Adresse:	Gårdsnr.:	Bruksnr.:	Festenr.:	Seksjonsnr.:
	118	60	0	0

Nabovarsel sendt via: Fellestjenester Bygg

Nabovarsel sendt: 22.11.2023 18.45.32

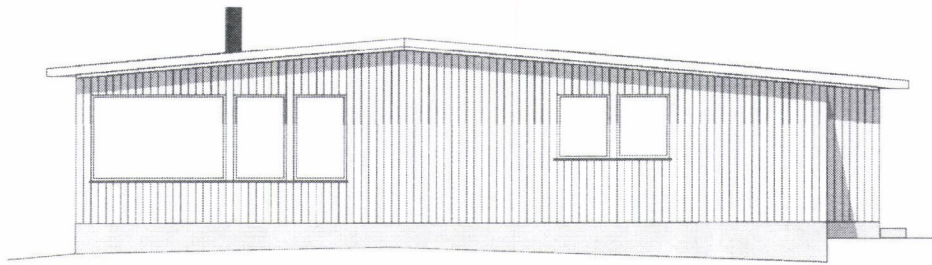

Sør

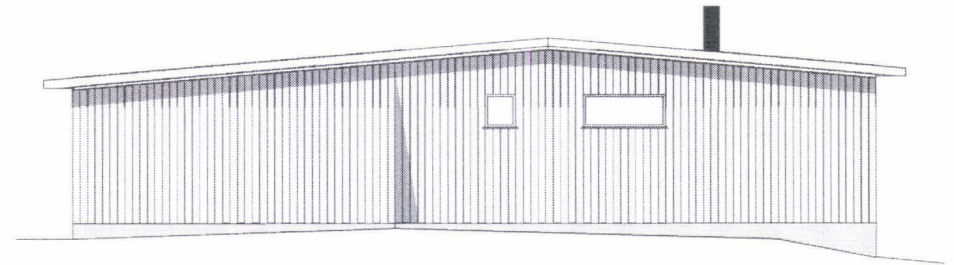

Nord

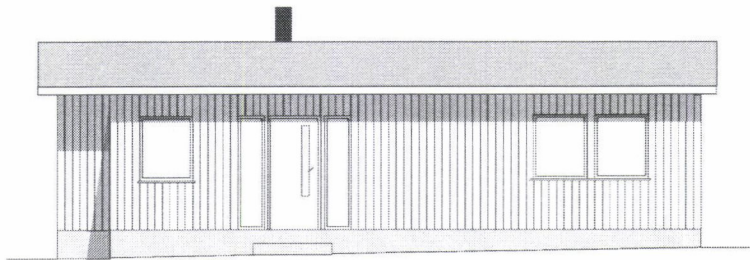

Øst

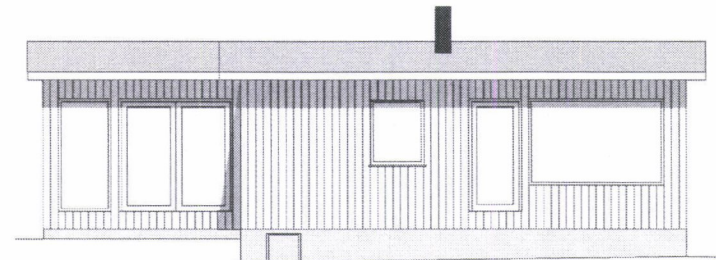

Vest

Fasader Etter		Vedlegg E	
Odd Ragnar knurvik		Tegning nr 1	
Skrevegen 478		Gnr	Bnr
		117	104
20.10.23	1:100		
FS			
Denne tegningen er vår eiendom, og må ikke urettmessig brukes eller etterliknes. Jfr. til loven om åndsverk av 1961.			

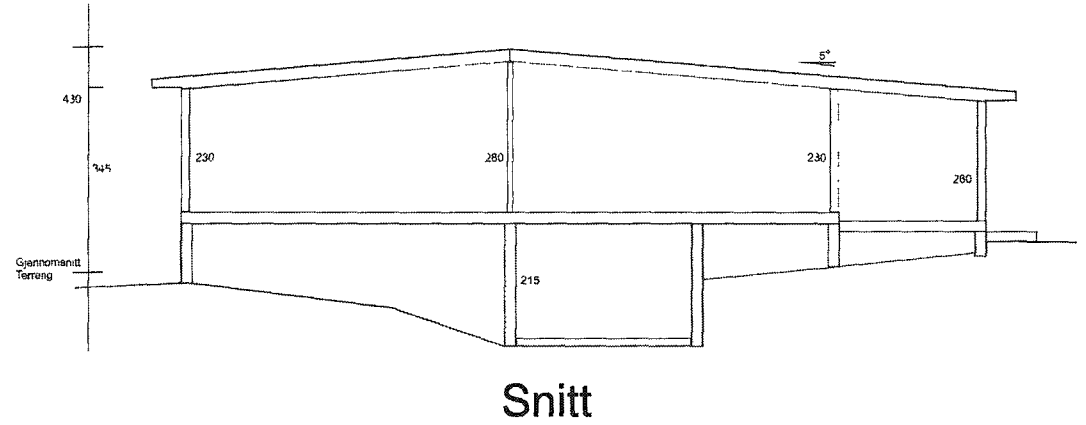
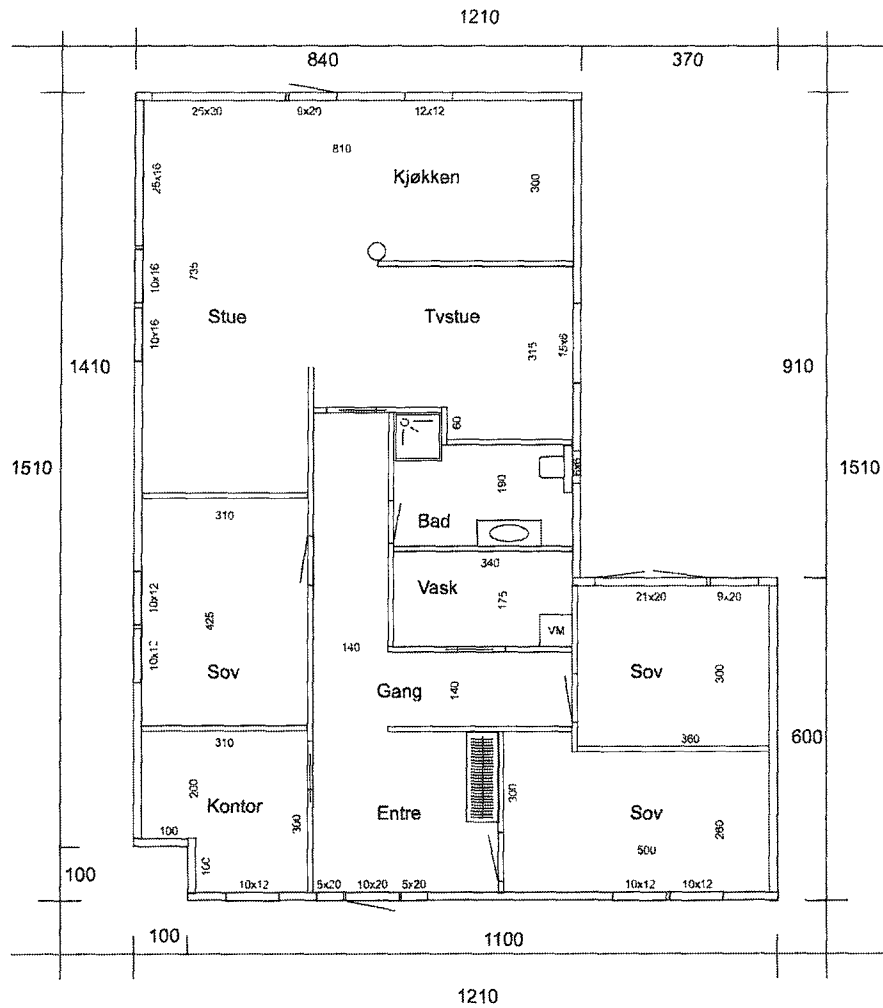

Plantegning Etter		Vedlegg E	
Odd Ragnar knurvik		Tegning nr 1	
Skrevegen 478		Gnr	Bnr
		117	104
19.10.23	1 100		
FS			
Denne tegningen er vår eiendom, og må ikke urettmessig brukes eller etterliknes. Jfr. til loven om andswerk av 1961			



Karmøy kommune

Situasjonskart

Eiendom: 117/104
Adresse: Skrevegen 478
Dato: 22.11.2023
Målestokk: 1:500



UTM-32



©Norkart 2023

- 1) Det tas forbehold om feil i kartgrunnlaget
- 2) Ved utskrift fra PDF-fil kan målestokken bli unøyaktig